

# Chameleon Modulaire Educatieborden



## - Specificaties -



### Eindeloos schrijf- en projectieoppervlak

Schrijven en projecteren op één groot whiteboard op ideale schrijfhoogte. Deze Koppelbare whiteboards hebben een exact formaat voor respectievelijk 88 inch of 100 inch projectievlak in 16:10 verhouding, eventueel met ruimte voor een touch sensor. Door middel van hele en halve panelen kan de ruimte op de wand optimaal benut worden. Ook maatwerk behoort tot de mogelijkheden waardoor het whiteboard exact tussen 2 wanden in geplaatst kan worden. Een magnetisch montagesysteem zorgt voor een eenvoudige en optimale installatie.

## Het concept

- Schrijven en projecteren op één vlak
- Modulair uit te breiden
- 2 verschillende hoogtes voor 88 of 100 inch projectie. Het 100 inch formaat is inclusief ruimte voor de touch sensor van een projector.
- 2 verschillende breedtes + maatwerk
- Voorzien van een wit emaille oppervlak met 25 jaar garantie op schrijven en wissen. In combinatie met de ultra short throw projector worden hinderlijke hotspots geminimaliseerd.

## Maten

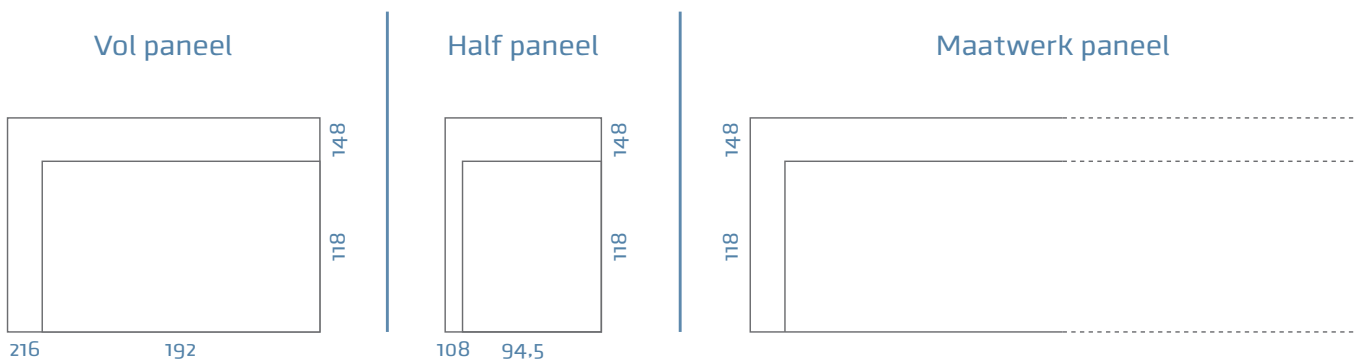

## Voorbeeldsituaties

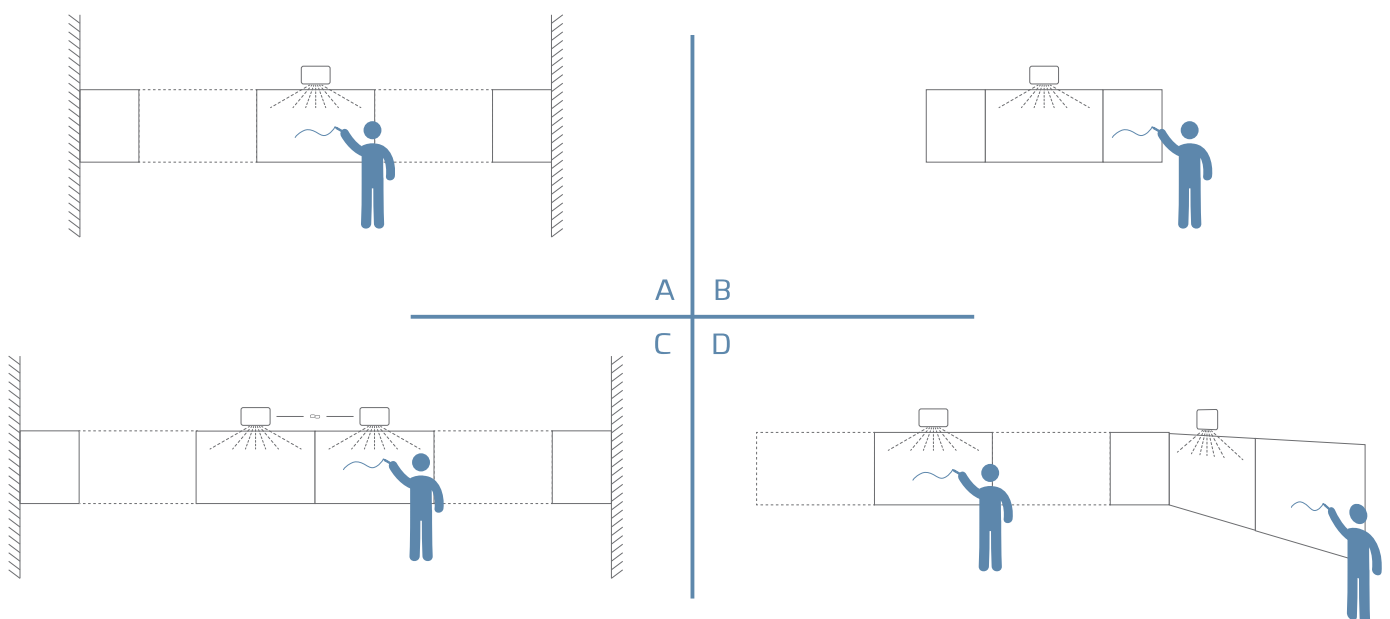

## Algemeen

Artikel nummer	Afmeting (B x H)	Projectie verhouding - diagonaal	Bruto gewicht	Netto gewicht
16001.030	1480 x 2160 mm	Touch & pen interactief 16:10 - 100 inch	63	48
16001.031	1480 x 1080 mm	Schrijfbord 100 inch - 1/2 paneel	27	24
16001.032	1180 x 1890 mm	Pen interactief 16:10 - 88 inch	36	33
16001.033	1180 x 945 mm	Schrijfbord 100 inch - 1/2 paneel	20	17
16001.996	Maatwerk paneel	Schijf/projectiebord	N.T.B	N.T.B

## Technisch

<b>Eigenschappen:</b>	Magnetisch en droog wisbaar Geschikt voor zeer intensief gebruik
<b>Mounting:</b>	Magnetische montage
<b>Garantie:</b>	2 jaar op het bord
<b>Garantie oppervlak:</b>	25 jaar op schrijven en droog uitwisbaarheid

## Constructie

### Chameleon paneel

<b>1. Oppervlak:</b>	Wit emaillestaal 0.4 mm (Indoor Air Quality Certified to SCS-EC10.3-2014 v4.0)
<b>2. Drager:</b>	MDF 9 mm (FSC Mix Credit)
<b>3. Backing:</b>	0,4 mm gegalvaniseerd staal sheet
<b>4. Afwerking:</b>	Wit afgelakte randen

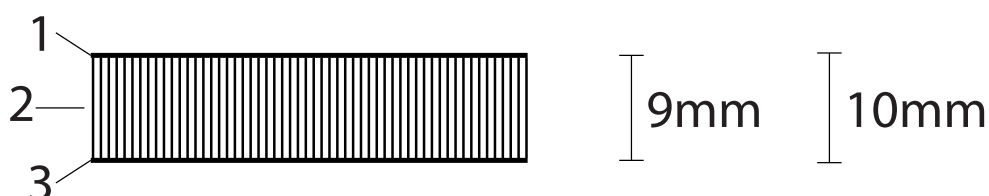

## Magnetische montageplaat

5. Magnetisch vel:	Anisotropische magneet, 1,5 mm dik
6. Hechtlaag:	Dubbelzijdig tape
7. Montageplaat:	Gegalvaniseerde staalplaat, 3 mm dik, met schroefgaten

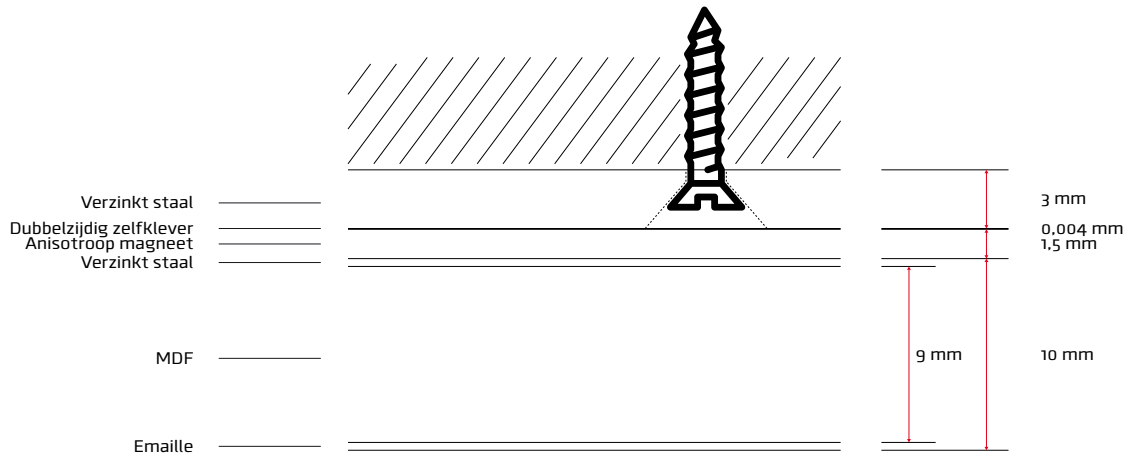

## Verpakking

### Panelen

Type:	16001.030: Krat 16001.031 + 032 + 033: Krimpfolie
Inhoud	Chameleon whiteboard paneel
Verpakkingseenheid:	1 collo
Materialen:	Krat: vurenhout, EPS stootblokken, golfkarton Krimpfolie: Krimpfolie, EPS stootblokken, golfkarton
Maat:	Krat: bordformaat + 13,5 cm breedte, 13,5 cm diepte, 6 cm hoog Krimpfolie: bordformaat + 3 cm breedte, 3 cm diepte, 4 cm hoogte
Gewicht verpakking:	Krat: ± 1.5 kg Krimpfolie: 98 x 198: ± 2 kg

## Verpakking

### Magnetische montageplaten

Type:	Kartonnen doos
Inhoud	Montageplaten, schroeven and pluggen
Verpakkingseenheid:	1 collo
Maten:	±30x30 cm
Verpakkingsgewicht:	0.05kg