

# Chameleon Portable



## - Specificaties -



### **Draagbaar dubbelzijdig schrijfbord**

De omgeving is belangrijk voor een creatief proces. Met altijd maar in hetzelfde 'hok' zitten blijf je letterlijk en figuurlijk binnen de kaders. Wil je buiten de kaders denken? Ga met je team voor de verandering naar buiten. Vergeet dan in ieder geval niet je Chameleon Portable. Dit whiteboard neem je mee waar je maar wilt. En ben je op kantoor, dan hangt hij gewoon weer op zijn plek. Het ontwerp heeft invloeden van Scandinavisch design, waarbij gebruik wordt gemaakt van een echt lederenband en fraaie minimalistische gespen.

# Specificaties



## Algemeen - Maat M

<b>Art. nummer:</b>	15300.001
<b>Buitenmaat excl. Knop (H x B x D):</b>	828 x 828 x 42 mm
<b>Buitenmaat incl. knop (H x B x D):</b>	958 (± 30 mm) x 828 x 42 mm
<b>Schrijfoppervlak:</b>	Dubbelzijdig wit emaille (Indoor Air Quality Certified to SCS-EC10.3-2014 v4.0)
<b>Bruto gewicht:</b>	10,4 kg
<b>Netto gewicht:</b>	5,4 kg
<b>Eigenschappen:</b>	Magneethoudend en droog uitwisbaar, draag-/verplaatsbaar
<b>Garantie:</b>	2 jaar
<b>Garantie oppervlak:</b>	25 jaar op beschikbaarheid en droog wissen

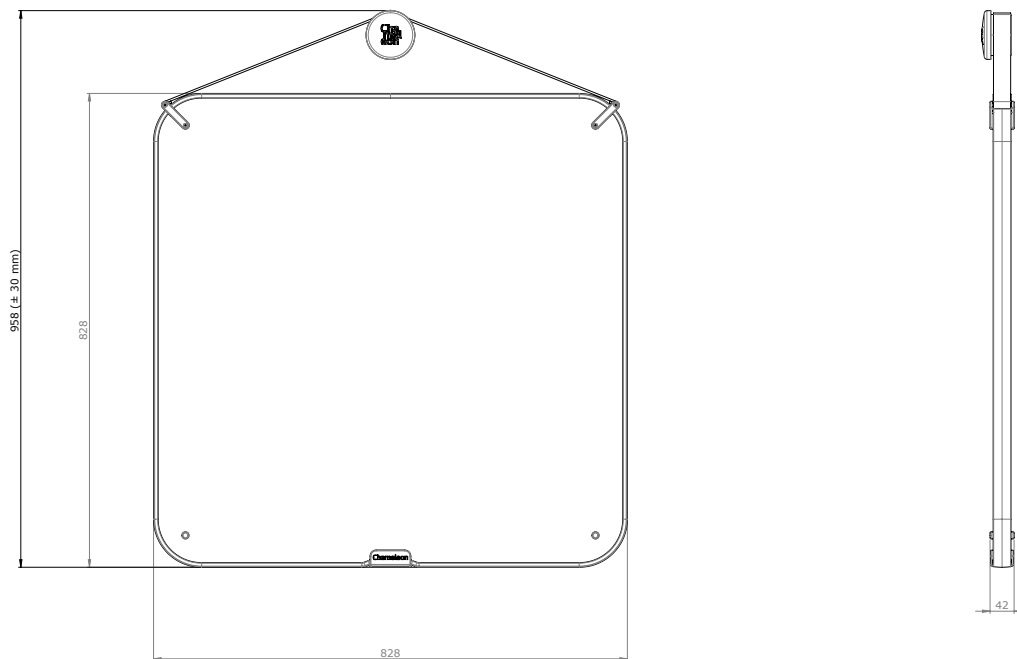

## Verpakking

<b>Soort:</b>	Krat
<b>Verpakkingseenheid:</b>	1 collo
<b>Materialen:</b>	Vurenhout + golfkarton + foamstrip + handwikkelfolie
<b>Afmeting (B x D x H):</b>	(+/-) 1006 x 958 x 800 mm
<b>Gewicht verpakking:</b>	(+/-) 5 kg

# Specificaties



## Algemeen - Maat L

<b>Art. nummer:</b>	15300.002
<b>Buitenmaat excl. knop (H x B x D):</b>	Portrait: 1128 x 832 x 42 mm Landscape: 828 x 1132 x 42 mm
<b>Buitenmaat incl. knop (H x B x D):</b>	Portrait: 1270 (± 30 mm) x 832 x 42 mm Landscape: 1004 (± 30 mm) x 1132 x 42 mm
<b>Schrijfoppervlak:</b>	Dubbelzijdig wit emaille (Indoor Air Quality Certified to SCS-EC10.3-2014 v4.0)
<b>Bruto gewicht:</b>	13,55 kg
<b>Netto gewicht:</b>	7,55 kg
<b>Eigenschappen:</b>	Magneethoudend en droog uitwisbaar, draag-/verplaatsbaar
<b>Garantie:</b>	2 jaar
<b>Garantie oppervlak:</b>	25 jaar op beschrijfbaarheid en droog wissen

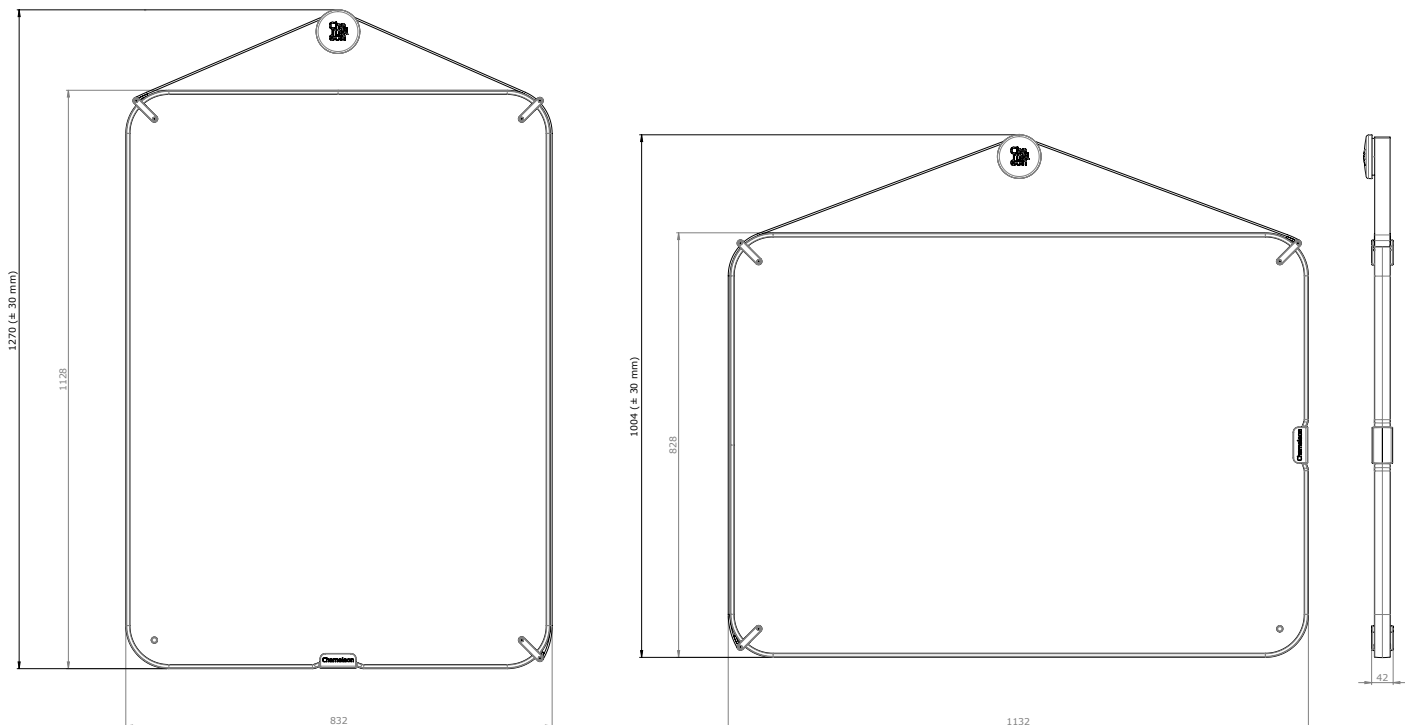

## Verpakking

<b>Soort:</b>	Krat
<b>Verpakkingseenheid:</b>	1 collo
<b>Materialen:</b>	Vurenhout + golfkarton + foamstrip + handwikkelfolie
<b>Afmeting (B x D x H):</b>	(+/-) 1006 x 1262 x 80 mm
<b>Gewicht verpakking:</b>	(+/-) 6 kg

# Specificaties



## Algemeen - Maat XL

<b>Art. nummer:</b>	15300.003
<b>Buitenmaat excl. Knop (H x B x D):</b>	Portrait: 1728 x 832 x 42 mm Landscape: 828 x 1732 x 42 mm
<b>Buitenmaat incl. Knop (H x B x D):</b>	Portrait: 1970 ( $\pm$ 30 mm) x 832 x 42 mm Landscape: 1054 ( $\pm$ 30 mm) x 1732 x 42 mm
<b>Schrijfoppervlak:</b>	Dubbelzijdig wit emaille (Indoor Air Quality Certified to SCS-EC10.3-2014 v4.0)
<b>Bruto gewicht:</b>	20 kg
<b>Netto gewicht:</b>	11,5 kg
<b>Eigenschappen:</b>	Magneethoudend en droog uitwisbaar, draag-/verplaatsbaar
<b>Garantie:</b>	2 jaar
<b>Garantie oppervlak:</b>	25 jaar op beschikbaarheid en droog wissen

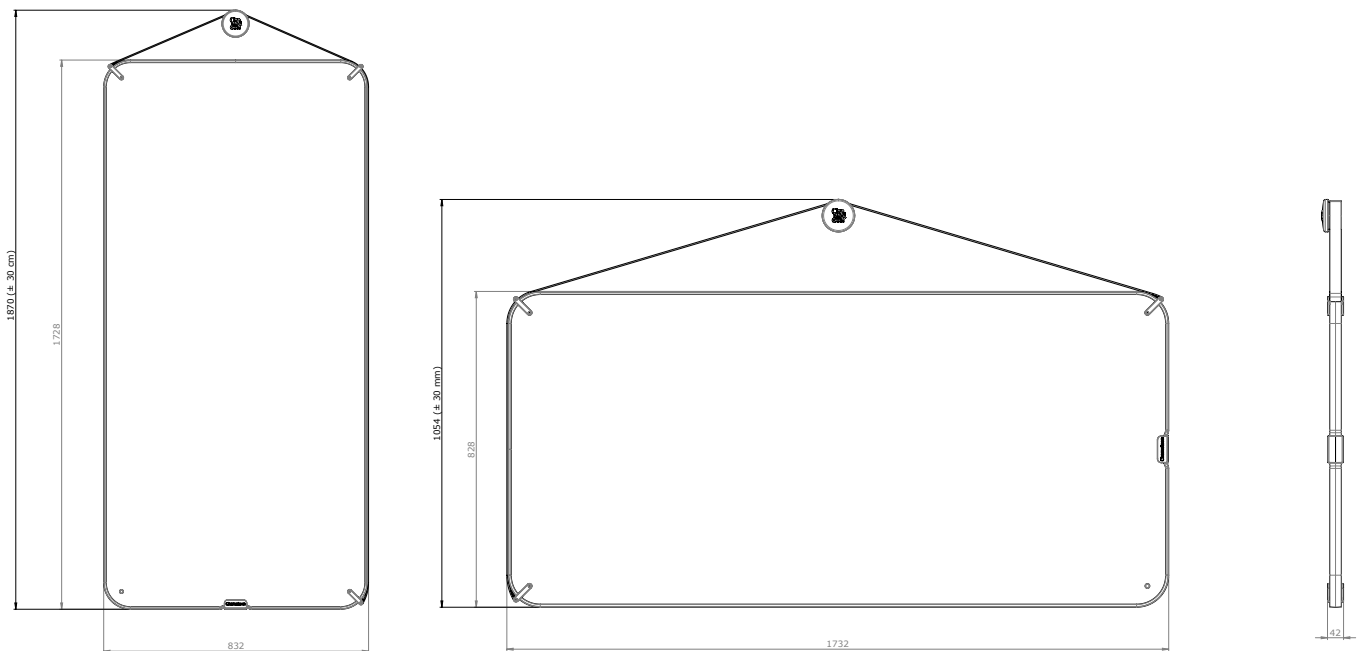

## Verpakking

<b>Soort:</b>	Krat
<b>Verpakkingseenheid:</b>	1 collo
<b>Materialen:</b>	Vurenhout + golfkarton + foamstrip + handwikkelfolie
<b>Afmeting (B x D x H):</b>	(+/-) 1006 x 1862 x 80 mm
<b>Gewicht verpakking:</b>	(+/-) 8,5 kg

## Constructie

<b>Randafwerking:</b>	Rubberen band
<b>Bord per zijde:</b>	Wit emailstalen sheet van 0,4 mm (Indoor Air Quality Certified to SCS-EC10.3-2014 v4.0)
<b>Kern:</b>	Lichtgewicht foamplaat 25 mm
<b>Draagriem:</b>	Echt buffelleider
<b>Draagknop:</b>	Kunststof

## Aanbevolen accessoires

- 14017.111 - Starterkit whiteboards Universeel
- 14021.103 - Magnetische penhouder
- 14016.155 - Whiteboardmarkers 4 st. assorti
- 14016.235 - Memomagneten 10 st. assorti, Ø 20 mm
- 14025.125 - Magnetische papierwisser Design

